

ISSN 2518-1483 (Online),  
ISSN 2224-5227 (Print)

2016 • 5

ҚАЗАҚСТАН РЕСПУБЛИКАСЫ  
ҰЛТТЫҚ ҒЫЛЫМ АКАДЕМИЯСЫНЫҢ  
**БАЯНДАМАЛАРЫ**

**ДОКЛАДЫ**

НАЦИОНАЛЬНОЙ АКАДЕМИИ НАУК  
РЕСПУБЛИКИ КАЗАХСТАН

**REPORTS**

OF THE NATIONAL ACADEMY OF SCIENCES  
OF THE REPUBLIC OF KAZAKHSTAN

ЖУРНАЛ 1944 ЖЫЛДАН ШЫҒА БАСТАҒАН  
ЖУРНАЛ ИЗДАЕТСЯ С 1944 г.  
PUBLISHED SINCE 1944



Бас редакторы  
х.ғ.д., проф., ҚР ҰҒА академигі **М.Ж. Жұрынов**

Редакция алқасы:

**Адекенов С.М.** проф., академик (Қазақстан) (бас ред. орынбасары)  
**Боос Э.Г.** проф., академик (Қазақстан)  
**Величкин В.И.** проф., корр.-мүшесі (Ресей)  
**Вольдемар Вуйцик** проф. (Польша)  
**Гончарук В.В.** проф., академик (Украина)  
**Гордиенко А.И.** проф., академик (Белорус)  
**Дука Г.** проф., академик (Молдова)  
**Илолов М.И.** проф., академик (Тәжікстан),  
**Леска Богуслава** проф. (Польша),  
**Локшин В.Н.** проф. чл.-корр. (Қазақстан)  
**Нараев В.Н.** проф. (Ресей)  
**Неклюдов И.М.** проф., академик (Украина)  
**Нур Изура Удзир** проф. (Малайзия)  
**Перни Стефано** проф. (Ұлыбритания)  
**Потапов В.А.** проф. (Украина)  
**Прокопович Полина** проф. (Ұлыбритания)  
**Омбаев А.М.** проф. (Қазақстан)  
**Өтелбаев М.О.** проф., академик (Қазақстан)  
**Садыбеков М.А.** проф., корр.-мүшесі (Қазақстан)  
**Сатаев М.И.** проф., корр.-мүшесі (Қазақстан)  
**Северский И.В.** проф., академик (Қазақстан)  
**Сикорски Марек** проф., (Польша)  
**Рамазанов Т.С.** проф., корр.-мүшесі (Қазақстан)  
**Такибаев Н.Ж.** проф., академик (Қазақстан), бас ред. орынбасары  
**Харин С.Н.** проф., академик (Қазақстан)  
**Чечин Л.М.** проф., корр.-мүшесі (Қазақстан)  
**Харун Парлар** проф. (Германия)  
**Энджун Гао** проф. (Қытай)  
**Эркебаев А.Э.** проф., академик (Қырғыстан)

«Қазақстан Республикасы Ұлттық ғылым академиясының баяндамалары»

ISSN 2518-1483 (Online),

ISSN 2224-5227 (Print)

Меншіктенуші: «Қазақстан Республикасының Ұлттық ғылым академиясы» Республикалық қоғамдық бірлестігі (Алматы қ.)  
Қазақстан республикасының Мәдениет пен ақпарат министрлігінің Ақпарат және мұрағат комитетінде 01.06.2006 ж.  
берілген №5540-Ж мерзімдік басылым тіркеуіне қойылу туралы куәлік

Мерзімділігі: жылына 6 рет.

Тиражы: 2000 дана.

Редакцияның мекенжайы: 050010, Алматы қ., Шевченко көш., 28, 219 бөл., 220, тел.: 272-13-19, 272-13-18,  
<http://наука-нанрк.kz>, reports-science.kz

© Қазақстан Республикасының Ұлттық ғылым академиясы, 2016

Типографияның мекенжайы: «Аруна» ЖК, Алматы қ., Муратбаева көш., 75.

Главный редактор  
д.х.н., проф., академик НАН РК **М. Ж. Журинов**

Редакционная коллегия:

**Адекенов С.М.** проф., академик (Казахстан) (зам. гл. ред.)  
**Боос Э.Г.** проф., академик (Казахстан)  
**Величкин В.И.** проф., чл.-корр. (Россия)  
**Вольдемар Вуйцик** проф. (Польша)  
**Гончарук В.В.** проф., академик (Украина)  
**Гордиенко А.И.** проф., академик (Беларусь)  
**Дука Г.** проф., академик (Молдова)  
**Илолов М.И.** проф., академик (Таджикистан),  
**Леска Богуслава** проф. (Польша),  
**Локшин В.Н.** проф. чл.-корр. (Казахстан)  
**Нараев В.Н.** проф. (Россия)  
**Неклюдов И.М.** проф., академик (Украина)  
**Нур Изура Удзир** проф. (Малайзия)  
**Перни Стефано** проф. (Великобритания)  
**Потапов В.А.** проф. (Украина)  
**Прокопович Полина** проф. (Великобритания)  
**Омбаев А.М.** проф. (Казахстан)  
**Отелбаев М.О.** проф., академик (Казахстан)  
**Садыбеков М.А.** проф., чл.-корр. (Казахстан)  
**Сатаев М.И.** проф., чл.-корр. (Казахстан)  
**Северский И.В.** проф., академик (Казахстан)  
**Сикорски Марек** проф., (Польша)  
**Рамазанов Т.С.** проф., чл.-корр. (Казахстан)  
**Такибаев Н.Ж.** проф., академик (Казахстан), зам. гл. ред.  
**Харин С.Н.** проф., академик (Казахстан)  
**Чечин Л.М.** проф., чл.-корр. (Казахстан)  
**Харун Парлар** проф. (Германия)  
**Энджун Гао** проф. (Китай)  
**Эркебаев А.Э.** проф., академик (Кыргызстан)

Доклады Национальной академии наук Республики Казахстан»

ISSN 2518-1483 (Online),

ISSN 2224-5227 (Print)

Собственник: Республиканское общественное объединение «Национальная академия наук Республики Казахстан» (г. Алматы)

Свидетельство о постановке на учет периодического печатного издания в Комитете информации и архивов Министерства культуры и информации Республики Казахстан №5540-Ж, выданное 01.06.2006 г.

Периодичность: 6 раз в год.

Тираж: 2000 экземпляров

Адрес редакции: 050010, г.Алматы, ул.Шевченко, 28, ком.218-220, тел. 272-13-19, 272-13-18

<http://nauka-nanrk.kz> [reports-science.kz](http://reports-science.kz)

---

©Национальная академия наук Республики Казахстан, 2016 г.

Адрес типографии: ИП «Аруна», г.Алматы, ул.Муратбаева, 75

**E d i t o r i n c h i e f**doctor of chemistry, professor, academician of NAS RK **M.Zh. Zhurinov****E d i t o r i a l b o a r d :****Adekenov S.M.** prof., academician (Kazakhstan) (deputy editor in chief)**Boos E.G.** prof., academician (Kazakhstan)**Velichkin V.I.** prof., corr. member (Russia)**Voitsik Valdemar** prof. (Poland)**Goncharuk V.V.** prof., academician (Ukraine)**Gordiyenko A.I.** prof., academician (Belarus)**Duka G.** prof., academician (Moldova)**Ilov M.I.** prof., academician (Tadjikistan),**Leska Boguslava** prof. (Poland),**Lokshin V.N.** prof., corr. member. (Kazakhstan)**Narayev V.N.** prof. (Russia)**Nekludov I.M.** prof., academician (Ukraine)**Nur Izura Udzir** prof. (Malaysia)**Perni Stephano** prof. (Great Britain)**Potapov V.A.** prof. (Ukraine)**Prokopovich Polina** prof. (Great Britain)**Ombayev A.M.** prof. (Kazakhstan)**Otelbayv M.O.** prof., academician (Kazakhstan)**Sadybekov M.A.** prof., corr. member. (Kazakhstan)**Satayev M.I.** prof., corr. member. (Kazakhstan)**Severskyi I.V.** prof., academician (Kazakhstan)**Sikorski Marek** prof., (Poland)**Ramazanov T.S.** prof., corr. member. (Kazakhstan)**Takibayev N.Zh.** prof., academician (Kazakhstan), deputy editor in chief**Kharin S.N.** prof., academician (Kazakhstan)**Chechin L.M.** prof., corr. member. (Kazakhstan)**Kharun Parlar** prof. (Germany)**Endzhun Gao** prof. (China)**Erkebayev A.Ye.** prof., academician (Kyrgyzstan)**Reports of the National Academy of Sciences of the Republic of Kazakhstan.****ISSN 2224-5227****ISSN 2518-1483 (Online),****ISSN 2224-5227 (Print)**

Owner: RPA "National Academy of Sciences of the Republic of Kazakhstan" (Almaty)

The certificate of registration of a periodic printed publication in the Committee of Information and Archives of the Ministry of Culture and Information of the Republic of Kazakhstan N 5540-Ж, issued 01.06.2006

Periodicity: 6 times a year

Circulation: 2000 copies

Editorial address: 28, Shevchenko str., of.219-220, Almaty, 050010, tel. 272-13-19, 272-13-18,

<http://nauka-nanrk.kz/> [reports-science.kz](http://reports-science.kz)

© National Academy of Sciences of the Republic of Kazakhstan, 2016

Address of printing house: ST "Aruna", 75, Muratbayev str, Almaty

**REPORTS OF THE NATIONAL ACADEMY OF SCIENCES  
OF THE REPUBLIC OF KAZAKHSTAN**

ISSN 2224-5227

Volume 5, Number 309 (2016), 14 – 19

**Zh.Sh. Zhantayev<sup>1</sup>, K.S. Kuratov<sup>1,2,3</sup>, A.M. Seytimbetov<sup>2</sup>, A.T. Mailybayev<sup>1,2</sup>,  
N.Sh. Alimgazina<sup>1,2</sup>, A.B. Manapbayeva<sup>2</sup>, A.K. Kuratova<sup>1,2</sup>, N.T. Iztleuov<sup>2</sup>**

<sup>1</sup>National Center of Space Researches and Technologies, Almaty, Kazakhstan;

<sup>2</sup>Al-Farabi Kazakh National University, Almaty, Kazakhstan;

<sup>3</sup>Fesenkov Astrophysical Institute, Almaty, Kazakhstan

e-mail: [kenes\\_kuratov@mail.ru](mailto:kenes_kuratov@mail.ru), [Nazgul.Alimgazina@kaznu.kz](mailto:Nazgul.Alimgazina@kaznu.kz)

## **TWO-MATRIX PHOTOMETER CONTROL SYSTEM**

**Abstract:** In this paper astronomical two-matrix photometer is described. It differs from common one CCD camera photometers with application of the second CCD camera. It enables to carry out the light inputs measurements of studied star and standard star simultaneously. The second camera application enables to significantly increase measurements accuracy and to decrease of one star observation time at least twice. The increase of measurements accuracy is reached by carrying out simultaneous observations, and errors caused by the Earth atmosphere fluctuation are the same for both studied star and standard star. Time decrease is reached by carrying out both stars' observation simultaneously.

In this paper photometer's optical mechanics scheme is given. The motion mechanism of receiving and recording block with micrometer screw rotated by stepping motor is described. It is demonstrated that exact coordinates of matrix position attached to clutch on micrometer screw are shoot by absolute magnetic encoder.

The applied electronic equipment of two-matrix photometer control system is described. The algorithm of photometer operation control installed on 1-meter Tien-Shan Astronomical Observatory telescope is presented.

**Keywords:** star, telescope, photometer, CCD-matrix, optical mechanics scheme, control system.

**Introduction.** During the astronomical photometry observations it is important to measure the studied stars and standard stars at the same time. But standard star is at far distance from the studied star, even by using CCD-camera with maximum dimensions (50x50 mm), it does not come in view of the radiation detector (matrix). All known photometers (e.g. [1]) use a matrix. Therefore we have to observe stars separately. Separate measurement, firstly, leads to deterioration the measurement accuracy due to all possible time fluctuations in the Earth's atmosphere, and secondly, increases the costs for photometry observation time for each of the studied object. These disadvantages can be eliminated only by simultaneous measurement of the studied stars and standard stars, and then the effects of atmospheric fluctuations will be the same on both stars.

In addition, astrophysics has urgent tasks that are impossible or difficult to solve with existing photometers. For example, during astrological and seismological observations of faint objects, searching for extrasolar planets and other problems, where changes (fluctuations) in stellar brightness are low and fluctuations in the Earth's atmosphere do not allow the measurement or heavily distort them. In order to detect such changes in stellar brightness, series of observations using a complex mathematical analysis (e.g. Fourier analysis) are carried out. However, many of these problems cannot be solved by using one-matrix photometers and simply cannot be solved. In the one-matrix photometers these fluctuations in brightness "sink" in the noise of atmospheric fluctuations.

Thus, the development of two-matrix photometer and its introduction into astronomical observation will enable to:

1. significantly increase the accuracy of photometric measurements by simultaneous observations of the studied stars and standard star;
2. halve the time of observation, and thus improve the effectiveness of observing time on telescope more than twice;
3. solve a number of tasks that impossible to produce using a photometer-matrix and expand the range of the studied objects.

### **1. The equipment structure and control algorithms**

In order to create two-matrix astronomical photometer, it was necessary to develop, manufacture and debugging of its optical and mechanical assembly, electronics control and software.

Two 1-meter telescopes of Tien-Shan Astronomical Observatory (TSHAO) have Ritchey-Chrétien system, which allows creating a large undistorted field in the focus of the telescope, and provides additional benefits for the two-matrix photometer application.

One of the CCDs (main) is set on the main optical axis of the telescope. It helps to measure the studied star. Light input from the standard star with the help of the diagonal mirror is "displayed" on the side surface of the photometer with rotation of 90 degrees. The assembly of single optical unit consists of diagonal mirror, filters and CCD-matrix is assembled is movable in the focal plane of the telescope in one of the coordinates. Moving on the second coordinate is carried out by rotating the photometer on telescope wheel. This is because the standard stars may be located at different distances and angles from the studied star. By moving the second CCD-matrix in two directions, we can almost always bring coordinates on standard star.

Optical scheme of the main channel of the photometer (for observations of studied star) with CCD-camera Apogee U10 is given in Figure 1.

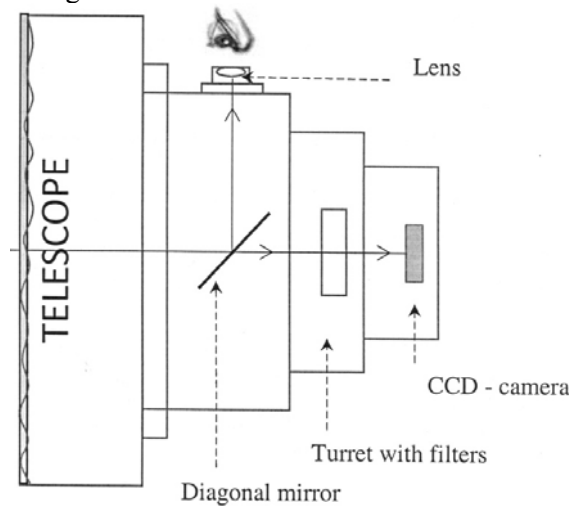

Figure 1 – Optical scheme of main channel of photometer

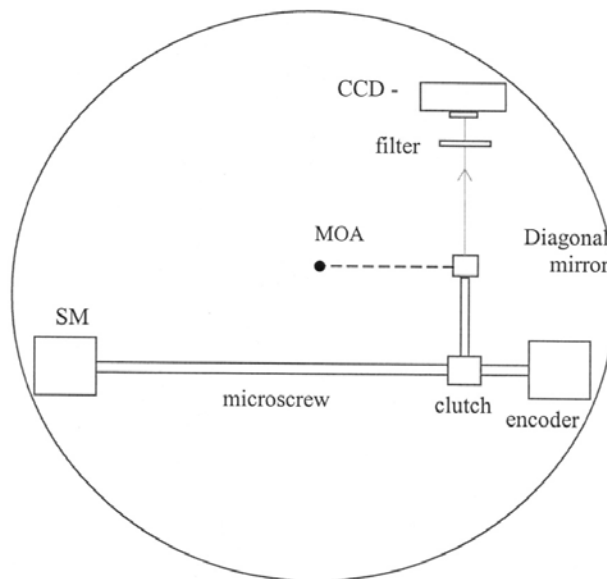

Figure 2 – Optical and mechanical scheme of the second channel of photometer

In the second channel we can use a simple matrix without refrigeration. As brightness of standard

star is always higher, it is possible to use less sensitive, small and lightweight CCD receivers. Small size and weight are significant, because the optical unit with matrix has to move within photometer. The principle of operation of transfer mechanism of the second channel matrix is as follows: with the help of the microscrews which have a worm gear and rotate by the stepping motor (SM), we move the optical unit with diagonal mirror, filters and CCD-matrix in one direction till 14 cm with the possibility of intersection with the main optical axis (MOA) of the telescope. During crossing of telescope MOA, it is possible to test both matrixes and identify instrumental corrections. The exact coordinates of the position of the optical unit are determined by absolute magnetic encoder, which is connected to the microscrew.

## 2. Electronic equipment of control system of two-matrix photometer

Figure 3 shows structural scheme of control system of two-matrix photometer.

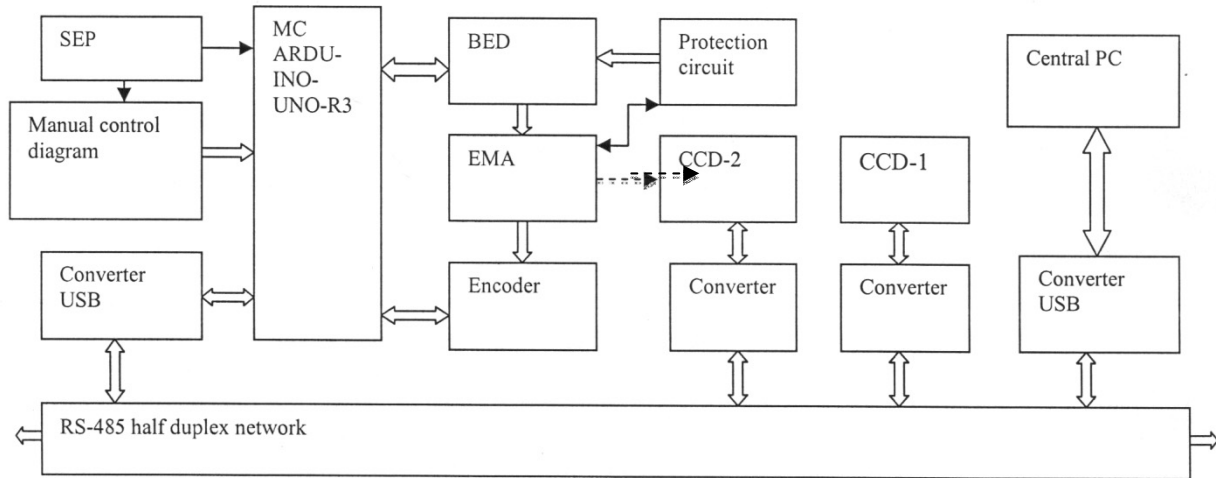

Figure 3 – Structure of control system of two-matrix photometer

The structure of the hardware of two-matrix photometer includes the following components:

1. The central control element is the type of microcontroller platform ARDUINO UNO [2], which is called microcontroller (MC). Module Arduino Uno is a device based on ATmega328 microcontroller. The microcontroller ATmega16U2 provides signals of transceiver with computer USB-port, and when connected to a PC allows Arduino to define as a virtual COM-port. Upgrade of 16U2 chip uses standard USB-COM driver that is why installation of external drivers are not required. On the Windows platform only the appropriate .inf-file is necessary.

2. Electromechanical assembly (EMA) consists of 25cm long microscrew, which moves the optical unit, which comprises the diagonal mirror, turrets with filters and two CCD-matrixes. Moving is carried out by stepper motor (SM), which rotates microscrew and moves the optical unit with the second matrix with accuracy of 0.05  $\mu\text{m}$ . SM management [3] is carried out by the driver A3967 EasyDriver V4.4. Driver management is carried out by a controller Arduino, with the help of special programmes.

3. As all electronic assemblies of the telescope are connected by distributed network and are located at a considerable distance, all the assemblies are connected by converters RS-485 [4]. We chose RS-485, as it may lead to 32 receivers with data speed specification till 10 Mbaud/sec over a distance of 1200 m.

4. In control system of two-matrix photometer we applied angle sensor of microscrews (encoder) for the correct positioning of the system and control the movement of the optical unit with the second matrix. As the angle sensor we used absolute magnetic encoder Baumer Electric CH-8501, which unique feature is data storage of angle sensor in the fall or failure of voltage, or when the computer restarts. If the shaft encoder has been turned at a certain angle, then when a voltage occurs, the encoder immediately will issue new, the actual angular position of the shaft and the actual turnover number. Due to this process, we will not have to produce the movement of mechanical parts of the machine to the start position, which is a huge advantage of absolute encoders.

5. The protection circuit includes a mechanism of limit switches at both boundaries of optical unit

moving on microscrews which prevents mechanical breakdown and produces a signal MC on achieving moving boundaries.

6. Manual control diagram allows conducting the button reset to the initial position, sets the command to move and select of motion direction in the test mode.

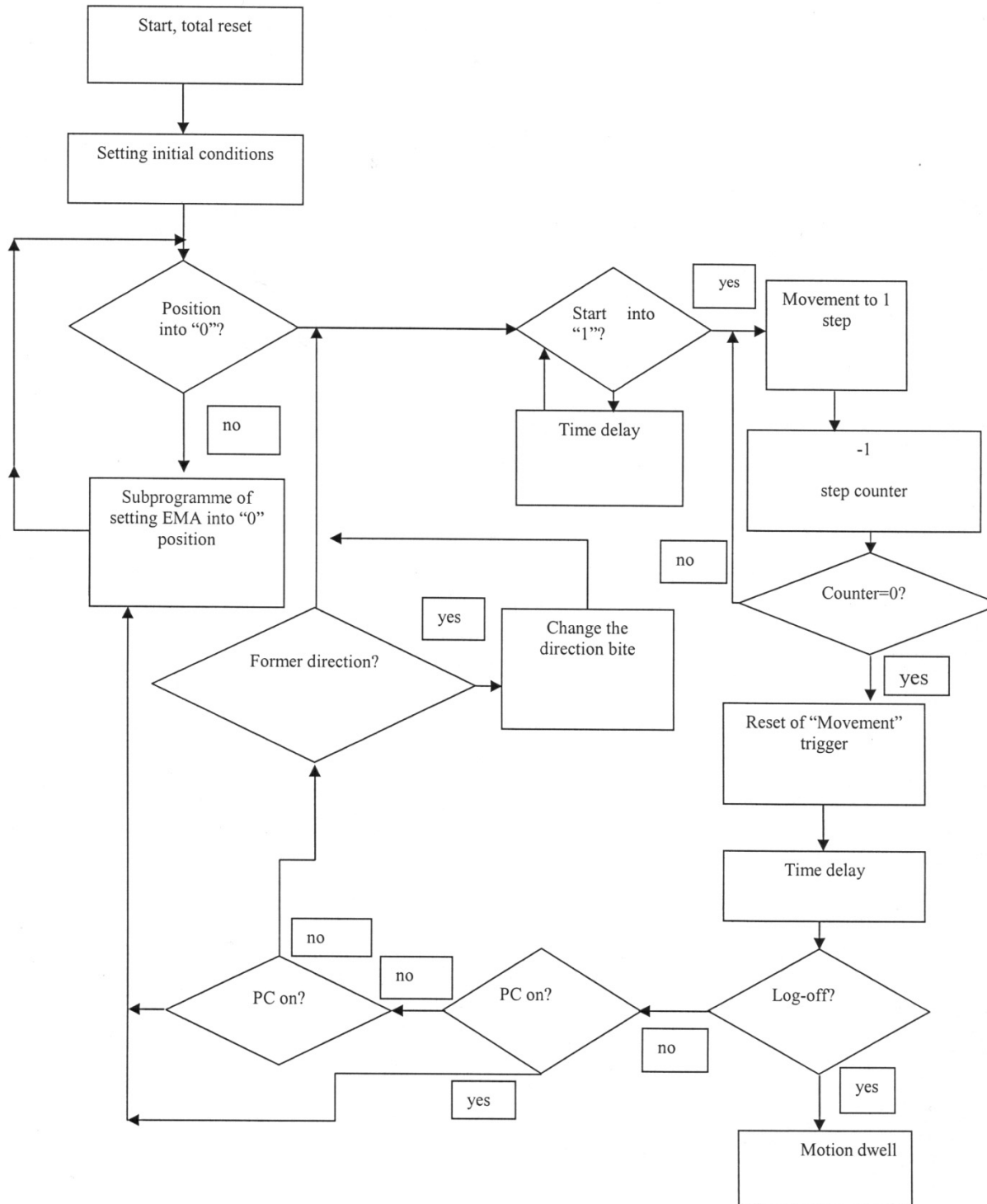

Figure 4 – The control algorithm of the movement of the diagonal from MC



### 3. The control algorithm of the movement of the diagonal mirror from MC

The development of software is based on the Arduino development environment [5], and contains the following main elements, such as a text editor for code writing, an area for displaying messages, text console, instrument panel with traditional buttons and the main menu. This software allows the computer to communicate with the Arduino for data transmission and for code firmware in the controller.

Figure 4 shows a flowchart of the control algorithm of movement of the diagonal mirror from MC. The value of encoder code and limit switches is used for feedback, the movement of the optical unit of the second matrix is carried out in discrete steps, which are interspersed with long periods of removal of the photometric information about stellar objects. Motion control depends on the trigger values "Movement" and "Direction", and the discrete step is split into discrete microsteps, which number is defined by software down counter and determined by the necessary accuracy of movement.

### Conclusion

Designed two-matrix photometer is an astronomical measuring instrument used for photometric observations. A distinctive feature of the device is that it can conduct simultaneous measurements of the light input of the studied star and standard star, with an increase in the measurement accuracy and decrease in time expenditure.

The use of two-matrix photometer is beneficial for astronomy, to study natural and artificial celestial objects.

### REFERENCES

- [1] Liutyi V. M., Abdullaev B. I., Alekperov I. A., Giul'maliev N. I., Mikailov Kh. M., Rustamov B. N. *I. Reconciliation CCD photometer with Zeiss optics 600*, Azerbaijani astronomical journal, **2009**. Vol. 3-4, pp. 36-41. (in Russ.).
- [2] Petin V.A. *Projects using Arduino controller*, SPb: BKhV-Peterburg, **2015**, 464 p. (in Russ.).
- [3] Kenio T. *Stepper motors and microprocessor control systems*, Per.s angl. M.: Energoatomizdat, **1987**, 200 p. (in Russ.).
- [4] *RS-485 interface and description of connection*, [www.radiomedtech.ucoz.ru/RS-485.pdf](http://www.radiomedtech.ucoz.ru/RS-485.pdf). (in Russ.).
- [5] Sommer U. *Programming microcontroller board Arduino/Freduino*, SPb. BKhV-Peterburg, **2015**, 256 p. (in Russ.).

### ЛИТЕРАТУРА

- [1] Лютый В. М., Абдуллаев Б. И., Алекперов И. А., Гюльмалиев Н. И., Микайлов Х. М., Рустамов Б. Н. *I. Согласования ПЗС-фотометра с оптикой Цейсс-600 // Azerbaijani astronomical journal. – 2009. – № 3-4. – С. 36-41.*
- [2] Петин В.А. *Проекты с использованием контроллера Arduino. – СПб: БХВ-Петербург, 2015. – 464 с.*
- [3] Кенио Т. *Шаговые двигатели и их микропроцессорные системы управления. Пер.с англ. М.: Энергоатомиздат, 1987. – 200 с.*
- [4] *Интерфейс RS-485: описание, подключение. – [www.radiomedtech.ucoz.ru/RS-485.pdf](http://www.radiomedtech.ucoz.ru/RS-485.pdf)*
- [5] *Соммер У. Программирование микроконтроллерных плат Arduino/Freduino. – СПб. БХВ-Петербург, 2015. – 256 с.*

**Ж.Ш. Жантаев<sup>1</sup>, К.С. Куратов<sup>1,2,3</sup>, А.М. Сейтимбетов<sup>2</sup>, А.Т. Майлыбаев<sup>1,2</sup>,  
Н.Ш. Алимгазинова<sup>1,2</sup>, А.Б. Манапбаева<sup>2</sup>, А.К. Куратова<sup>1,2</sup>, Н.Т. Изтлеуов<sup>2</sup>**

<sup>1</sup> Ұлттық ғарыштық зерттеулер мен технологиялар орталығы, Алматы, Қазақстан

<sup>2</sup> әл-Фараби атындағы Қазақ Ұлттық Университеті, Алматы, Қазақстан

<sup>3</sup> В.Г. Фесенков атындағы астрофизика институты, Алматы, Қазақстан

### ЕКІ МАТРИЦАЛЫ ФОТОМЕТРДІҢ БАСҚАРУ ЖҮЙЕСІ

**Аннотация.** Бұл мақалада астрономиялық екі матрицалы фотометр бейнеленген. Бір CCD камералы қарапайым фотометрден айырмашылығы, мұнда екінші CCD камера қолданылады. Осы кезде бір уақытта зерттелетін жұлдыздың және стандартты жұлдыздың жарық ағындарына өлшеулер жүргізеді. Екінші камераны қолдану айтарлықтай дәрежеде өлшеу дәлдігін жоғарылатуға мүмкіндік береді және бір жұлдызды бақылау кезінде екі есе уақыт шығынын азайтады. Бірінші жағдай бақылаулар бір уақытта жүргізілгендіктен, зерттелініп отырған жұлдызбен стандартты жұлдыз үшін Жер атмосферасындағы флукуация әсерінен болатын қателіктер бірдей болады. Екі жұлдызды бір уақытта бақылау кезінде ғана уақыт шығындарын азайту мүмкіндігіне жетуге болады.

Мақалада фотометрдің оптика-механикалық схемасы келтірілген. Қабылдау-тіркеуші блоктың орын ауыстыру механизмі келтірілген. Оның негізі ретінде қадамдық қозғалтқыштан айналатын микрометрлік

винт алынады. Микрометрлік винттегі муфтаға бекітілген матрица орналасуының нақты координаталары абсолютті магниттік энкодермен түсіріледі.

Екі матрицалы фотометрдің басқару жүйесінің қолданылатын электронды аппаратурасы бейнеленген. Тянь-Шань астрономиялық обсерваториясындағы 1-метрлік телескопқа орнатылған фотометрдің басқару жұмысының алгоритмі келтірілген.

**Түйін сөздер:** жұлдыз, телескоп, фотометр, CCD-матрица, оптика-механикалық схема, басқару жүйесі.

УДК 520.3

**Ж.Ш. Жантаев<sup>1</sup>, К.С. Куратов<sup>1,2,3</sup>, А.М. Сейтимбетов<sup>2</sup>, А.Т. Майлыбаев<sup>1,2</sup>,  
Н.Ш. Алимгазина<sup>1,2</sup>, А.Б. Манапбаева<sup>2</sup>, А.К. Куратова<sup>1,2</sup>, Н.Т. Изтлеуов<sup>2</sup>**

<sup>1</sup>Национальный центр космических исследований и технологий, Алматы, Казахстан;

<sup>2</sup>Казахский национальный университет имени аль-Фараби, Алматы, Казахстан;

<sup>3</sup>Астрофизический институт имени В.Г. Фесенкова, Алматы, Казахстан

### СИСТЕМА УПРАВЛЕНИЯ ДВУХМАТРИЧНЫМ ФОТОМЕТРОМ

**Аннотация:** В данной статье описывается астрономический двухматричный фотометр. От обычных фотометров с одной CCD камерой отличается тем, что применяется вторая CCD камера. Это позволяет одновременно проводить измерения световых потоков от исследуемой звезды и звезды-стандарта. Применение второй камеры позволяет существенно увеличить точность измерений и как минимум в два раза уменьшить затраты времени на наблюдение одной звезды. Первое достигается за счет того, что наблюдения проводятся одновременно и ошибки, обусловленные флуктуацией в Земной атмосфере одинаковы для исследуемой звезды и звезды-стандарта. Уменьшение затраты времени достигается за счет проведения одновременных наблюдений обеих звезд.

В статье приводится опτικο-механическая схема фотометра. Описан механизм перемещения приемно-регистрирующего блока, за основу которого взят микрометрический винт, вращающийся от шагового двигателя. Показано, что точные координаты положения матрицы, прикрепленной к муфте на микрометрическом винте снимаются абсолютным магнитным энкодером.

Описана используемая электронная аппаратура системы управления двухматричным фотометром. Представлен алгоритм управления работой фотометра, установленного на 1-метровом телескопе Тянь-Шаньской астрономической обсерватории.

**Ключевые слова:** звезда, телескоп, фотометр, CCD-матрица, опτικο-механическая схема, система управления

## МАЗМҰНЫ

**Астрофизика**

<i>Шукиргалиев Б.Т., Панамарев Т.П., Наурызбаева А.Ж., Қаламбай М.Т., Макуков М.А., Вильковиский Э.Я., Омаров Ч.Т., Берцик П.П., Юст А., Шпурцем Р.</i> Аккрециялық газды диск пішінінің аккрецияланушы жұлдыздардың орбиталық сипаттамасына әсері.....	5
<i>Жантаев Ж.Ш., Куратов К.С., Сейтмбетов А.М., Майлыбаев А.Т., Алимгазинова Н.Ш., Манапбаева А.Б., Куратова А.К., Изтлеуов Н.Т.</i> Екі матрицалы фотометрдің басқару жүйесі.....	14

**Физика**

<i>Буртебаев Н., Керимкулов Ж.К., Мухамеджанов Е.С., Алимов Д.К., Демьянова А.С., Данилов А.Н.</i> 50 және 65 Мэв энергиядағы альфа-бөлшектердің <sup>11</sup> вядроларында шашырау құбылыстарын зерттеу.....	20
<i>Омар Ж.О., Такибаев Н.Ж., Құрманғалиева В.О.</i> Нейтронды жұлдыздардың кристалдық торларындағы фонон-фононды әсерлесулер.....	26

**Химия**

<i>Полещук О.Х., Фатеев А.В., Адырбекова Г.М., Ермаханов М.Н., Саудахметов П.А.</i> Тығыздық функционал теориясының әдістерімен металоцендердегі химиялық байланыстың талдауы.....	34
<i>Малышев В.П., Зубрина Ю.С., Макашева А.М.</i> Материалдардың бүлінуі кезіндегі механикалық және жылулық энергияның өзара байланысы.....	42

**Жер туралы ғылымдар**

<i>Бітімбаев М.Ж., Морозов Ю.П., Хамидулин И.Х.</i> Жабық ұсақтау циклда алтынның жиналуының заңдылығын зерттеу.....	50
<i>Бітімбаев М.Ж., Шемякин В.С., Скопов С.В.</i> Қазақстанның мыс және мыс-мырышты кендерін рентгенорадиометриялық байыту.....	55
<i>Ниценко А.В., Требухов С.А., Қасымжанова А.К., Шендяпин А.С.</i> Төмендетілген қысым кезіндегі мышьяқтың диффузия коэффициентін анықтау.....	63

**Әлеуметтік ғылымдар**

<i>Қурманов Н.А., Рахимбекова А.Е., Бактымбет А.С., Махатова А.Б.</i> Қазақстан республикасындағы кіші және орта бизнестің инновациялық қызметінің дамуы.....	70
<i>Кольбаев М.К., Нурлихина Г.Б., Турабаев Г.К.</i> Шағын инновациялық кәсіпкерлікті венчурлық қаржыландыру.....	80

\* \* \*

**Астрофизика**

<i>Шукиргалиев Б.Т., Панамарев Т.П., Наурызбаева А.Ж., Қаламбай М.Т., Берцик П.П., Юст А., Шпурцем Р., Макуков М.А., Вильковиский Э.Я., Омаров Ч.Т.</i> аккрециялық газды диск пішінінің аккрецияланушы жұлдыздардың орбиталық сипаттамасына әсері.....	87
<i>Жантаев Ж.Ш., Куратов К.С., Сейтмбетов А.М., Майлыбаев А.Т., Алимгазинова Н.Ш., Манапбаева А.Б., Куратова А.К., Изтлеуов Н.Т.</i> Екі матрицалы фотометрдің басқару жүйесі.....	96

**Физика**

<i>Буртебаев Н., Керимкулов Ж.К., Мухамеджанов Е.С., Алимов Д.К., Демьянова А.С., Данилов А.Н.</i> 50 және 65 Мэв энергиядағы альфа-бөлшектердің <sup>11</sup> вядроларында шашырау құбылыстарын зерттеу.....	102
<i>Боос Э.Г., Темірәлиев Т., Избасаров М., Самойлов В.В., Федосимова А.И.</i> Импульсі 22,4 ГэВ/С антипротон-протондық аннигиляцияда және протон мен антипротонның зарядынан айырылу реакциясында оқиға құрылымын талдау.....	108
<i>Бетекбаев А. А., Калыгулов Д. А., Скаков Д. М., Мукашев Б. Н.</i> Күн энергиясының фотоэлектрлік түрлендірілуі: KAZPV жобасының жағдайы мен қолдану келешектері.....	113

**Техникалық ғылымдар**

<i>Бакранова Д.И., Кукушкин С.А., Бейсембетов И.К., Осипов А.В., Нусупов К.Х., Бейсенханов Н.Б., Кенжалиев Б.К., Мить К.А.</i> Атомдардың орнын басу әдісімен синтезделген эпитаксиалды SiC қабыршақтарының құрылымы.....	118
<i>Мусабеков Н.Р., Ибраев А. Х., Адильбеков М. Ж.</i> Жылуалмасу процестерін басқару мысалындағы технологиялық процесті басқарудың гибридік жүйесін әзірлеу туралы мәселелер.....	125
<i>Дайрабай Д.Д., Голубев В.Г., Балабеков О.С., Бренер А.М.</i> Нуклеаттардың жоғары концентрациясы жағдайларында кластерлік дисперсиялар түзілуінің ерекшеліктері.....	132
<i>Генбач А.А., Джаманкулова Н.О.</i> Жылу энергетикалық қондырғылардың капиллярлық-кеуектік жаңа класты салқындату жүйелеріндегі жылумассаалмасуды зерттеу.....	139
<i>Машеков С.А., Абсадыков Б.Н., Алимкулов М.М.</i> ТМД елдерінде рельстерді қолдану тәжірибесі және оның мемлекетаралық стандартты өндіру үшін қолдануы.....	146
<i>Телтаев Б. Б., Айтбаев Қ.А., Аблалиев С.А.</i> Жол құрылымының кернеулі-деформациялық күйіне жерасты коллекторының әсері.....	162
<i>Бахтаев Ш.А., Бочкарева Г.В., Мусатирова Г.Д., Авхадиева Ф.Р.</i> Тәжделуші электрод бетінің қисықтық радиусын анықтау тәсілі.....	173

**Механика**

<i>Жолдасбеков С.Ө., Ибраев С.М., Сакенова А.М., Иманбаева Н.С., Нұрмағанбетова А.Т.</i> Жүк көтергіш иіптіректі механизмді Арм winmachine компьютерлік жүйесі көмегімен жобалау.....	180
---	-----

**Химия**

<i>Фазылов С.Д., Животова Т.С., Нүркенов О.А., Абдыкалыков М.А., Сатпаева Ж.Б., Мұқашев А.Б., Жақыпова А.Н., Молдахметов М.З.</i> Көмір қалдықтары мен көмір қоқыстары негізінде брикетті отын алудың тиімді көрсеткіштерін жасау.....	186
<i>Малышев В.П., Зубрина Ю.С., Макашева А.М.</i> Материалдардың бүлінуі кезіндегі механикалық және жылулық энергияның өзара байланысы.....	193
<i>Айдарова С.Б., Тлеуова А.Б., Исаева А., Шарипова А.А., Григорьев Д.О., Миллер Р.</i> Гидрофобты агенттерді инкапсуляциялауда пикеринг эмульсиясын қолдану.....	200
<i>Мамырбекова А., Баешов А.Б., Мамырбекова А.</i> Әр түрлі орталарда стационарлы емес токпен поляризациялау кезіндегі күкірттің электрохимиялық қасиеті.....	209
<i>Қоңурбаев А.Е., Баешов А.Б.</i> Композициялы күкірт- графит электродын қолдану арқылы мырыш сульфидін электрохимиялық жолмен алу.....	214
<i>Баешов А.Б., Қоңурбаев А.Е., Адайбекова А.А., Баешова А.К.</i> Совместное восстановление ионов цинка и сульфит-ионов на в стеклографитовом электроде.....	222

**Жер туралы ғылымдар**

<i>Бітімбаев М.Ж., Морозов Ю.П., Хамидулин И.Х.</i> Жабық ұсақтау циклда алтынның жиналуының заңдылығын зерттеу .....	231
<i>Ниценко А.В., Требухов С.А., Қасымжанова А.К., Шендятин А.С.</i> Төмендетілген қысым кезіндегі мышьяқтың диффузия коэффициентін анықтау.....	245
<i>Метакса Г.П., Буктуков Н.С.</i> Йеллоустон Жанартауы. Ғылыми аңыз бен шындық.....	252

**Медицина**

<i>Рахимов Қ.Д., Адекенов С.М.</i> Дәріге тұрақты метастаздардың өсуіне жаңа табиғи препараттардың цитостатиктермен біріктірген кездегі фармакологиялық әсері.....	257
<i>Рахимов Қ.Д.</i> Клиникаға дейінгі зерттеулерде дәрілерге тұрақты метастаздардың пайда болуын анықтау.....	262

**Аграрлық ғылым**

<i>Аубакиров Х.А., Баймуқанов Д.А., Рахманов С.С.</i> Жамбыл облысы «Бапшы-Сейсенбай» шаруа қожалығында өсірілетін жылқы популяциясындағы түстердің таралу ерекшеліктері.....	268
<i>Асембаева Э.Қ., Сейдахметова З.Ж., Велямов Т.М., Лесова Ж.Т., Нурмуханбетова Д.Е.</i> Функционалдық тағамдық өнімдер. Түйе сүтінен алынатын сүтқышқылды өнімдер.....	275

**Қоғамдық ғылымдар**

<i>Пилипчук Я.В.</i> XVII–XVIIIғғ. Моғолстан және ұйғыр мемлекеттерінің құлауы.....	285
<i>Есенбекова А.Б.</i> Экономиканың тұрақты дамуы мәселелері және оның климаттың ғаламдық өзгеруіне тәуелділігі жайлы.....	302
<i>Жакипов Б. М.</i> Шет елдердегі көрме қызметінің даму үрдістерін талдау.....	309
<i>Насимов М. Ө.</i> Саяси менеджмент: түсінігі, құрылымы және негізгі түрлері.....	316
<i>Панзабекова А.Ж., Турабаев Г.К.</i> Экономиканың нақты секторындағы еңбекті ынталандыру: қағидалары мен әдістері.....	324
<i>Сейтахметова Н.Л., Жандосова Ш.М., Смағұлов Қ.Е.</i> Діни экстремизм мәселесінің саясаттанулық қыры.....	332

## СОДЕРЖАНИЕ

**Астрофизика**

- Шукиргалиев Б.Т., Панамарев Т.П., Наурызбаева А.Ж., Қаламбай М.Т., Макуков М.А., Вильковиский Э.Я., Омаров Ч.Т., Берцик П.П., Юст А., Шпурцем Р.* Влияние профиля аккреционного газового диска на орбитальные параметры аккрецируемых звезд..... 5
- Жантаев Ж.Ш., Куратов К.С., Сейтимбетов А.М., Майлыбаев А.Т., Алимгазинова Н.Ш., Манапбаева А.Б., Куратова А.К., Изтлеуов Н.Т.* Система управления двухматричным фотометром..... 14

**Физика**

- Буртебаев Н., Керимкулов Ж.К., Мухамеджанов Е.С., Алимов Д.К., Демьянова А.С., Данилов А.Н.* Исследование процессов рассеяния альфа-частиц на ядрах <sup>11</sup>в при энергиях 50 и 65 Мэв..... 20
- Омар Ж.О., Такибаев Н.Ж., Құрманғалиева В.О.* Фонон-фононное взаимодействие в кристаллических решетках нейтронных звезд..... 26

**Химия**

- Полещук О. Х., Фатеев А. В., Адырбекова Г.М., Ермаханов М.Н., Саидахметов П.А.* Анализ химической связи в металлоценах методами теории функционала плотности..... 34
- Малышев В.П., Зубрина Ю.С., Макашева А.М.* Взаимосвязь тепловой и механической энергии при разрушении материалов..... 42

**Жер туралы ғылым**

- Битимбаев М.Ж., Морозов Ю.П., Хамидулин И.Х.* Исследование закономерности накопления золота в замкнутых циклах измельчения..... 50
- Битимбаев М.Ж., Шемякин В.С., Скопов С.В.* Рентгенорадиометрическое обогащение медных и медно-цинковых руд Казахстана..... 55
- Ниценко А. В., Требухов С. А., Касымжанова А. К., Шендятин А. С.* Определение коэффициента диффузии мышьяка при пониженном давлении..... 63

**Социальные науки**

- Курманов Н.А., Рахимбекова А.Е., Бактымбет А.С., Махатова А.Б.* Развитие инновационной деятельности предприятий малого и среднего бизнеса в Казахстане..... 70
- Kolbayev M. K., Нурлихина Г.Б., Турабаев Г.К.* Венчурное финансирование малого инновационного предпринимательства..... 80

\* \* \*

**Астрофизика**

- Шукиргалиев Б.Т., Панамарев Т.П., Наурызбаева А.Ж., Қаламбай М.Т., Берцик П.П., Юст А., Шпурцем Р., Макуков М.А., Вильковиский Э.Я., Омаров Ч.Т.* Влияние профиля аккреционного газового диска на орбитальные параметры аккрецируемых звезд..... 87
- Жантаев Ж.Ш., Куратов К.С., Сейтимбетов А.М., Майлыбаев А.Т., Алимгазинова Н.Ш., Манапбаева А.Б., Куратова А.К., Изтлеуов Н.Т.* Система управления двухматричным фотометром..... 96

**Физика**

- Буртебаев Н., Керимкулов Ж.К., Мухамеджанов Е.С., Алимов Д.К., Демьянова А.С., Данилов А.Н.* Исследование процессов рассеяния альфа-частиц на ядрах <sup>11</sup>в при энергиях 50 и 65 Мэв..... 102
- Боос Э.Г., Темиралшев Т., Избасаров М., Самойлов В.В., Федосимова А.И.* Анализ структуры событий в антипротон - протонной аннигиляции и реакции перезарядки протона и антипротона при импульсе 22,4 ГэВ/с..... 108
- Бетекбаев А. А., Калыгулов Д. А., Скаков Д. М., Мукашев Б. Н.* Фотоэлектрическое преобразование солнечной энергии: состояние и перспективы использования проекта KAZPV..... 113

**Технические науки**

- Бакранова Д.И., Кукушкин С.А., Бейсембетов И.К., Осипов А.В., Нусупов К.Х., Бейсенханов Н.Б., Кенжалиев Б.К., Мить К.А.* Структура эпитаксиальных пленок SiC, синтезированных методом замещения атомов..... 118
- Мусабеков Н.Р., Ибраев А.Х., Адильбеков М. Ж.* О вопросах разработки гибридной системы управления технологическим процессом на примере управления процессами теплообмена..... 125
- Дайрабай Д.Д., Голубев В.Г., Балабеков О.С., Бренер А.М.* Особенности образования кластерных дисперсий в условиях высокой концентрации нуклеатов..... 132
- Генбач А.А., Джаманкулова Н.О.* Исследование теплообмена в капиллярно-пористых системах охлаждения нового класса тепловых энергоустановок..... 139
- Машеков С.А., Абсадыков Б.Н., Алимкулов М.М.* Опыт применения рельсов в странах СНГ и использование его для разработки межгосударственного стандарта..... 146
- Телтаев Б. Б., Айтбаев К.А., Аблалиев С.А.* Влияние подземного коллектора на напряженно-деформированное состояние дорожной конструкции..... 162
- Бахтаев Ш.А., Бочкарева Г.В., Мусатирова Г.Д., Авхадиева Ф.Р.* Способ определения радиуса кривизны поверхности коронирующего электрода..... 173

**Механика**

- Джолдасбеков С.У., Ибраев С.М., Сакенова А.М., Иманбаева Н.С., Нурмаганбетова А.Т.* Проектирование грузоподъемного рычажного механизма с помощью компьютерной системы Arm winmachine..... 180

**Химия**

<i>Фазылов С.Д., Животова Т.С., Нуркенов О.А., Сатпаева Ж.Б., Абдыкалыков М.А., Мукашев А.Б., Жакупова А.Н., Мулдахметов М.З.</i> Разработка оптимальных параметров получения брикетного топлива на основе угольных отсеков и угольного шлама.....	186
<i>Мальшиев В.П., Зубрина Ю.С., Макашева А.М.</i> Взаимосвязь тепловой и механической энергии при разрушении материалов.....	193
<i>Айдарова С.Б., Тлеуова А.Б., Исаева А.Б., Шарипова А.А., Григорьев Д.О., Миллер Р.</i> Применение эмульсии пикеринга для инкапсуляции гидрофобных агентов.....	200
<i>Мамырбекова А., Баешов А.Б., Мамырбекова А.</i> Электрохимическое поведение серы в различных средах при поляризации нестационарными токами.....	209
<i>Коңурбаев А.Е., Баешов А.Б.</i> Электрохимический способ получения сульфида цинка с применением композиционного сера-графитового электрода.....	214
<i>Баешов А.Б., Коңырбаев А.Е., Адайбекова А.А., Баешова А.К.</i> Мырыш және сульфит иондарының шыныграфит электродында бірге тотықсыздануы.....	222

**Науки о Земле**

<i>Битимбаев М.Ж., Морозов Ю.П., Хамидулин И.Х.</i> Исследование закономерности накопления золота в замкнутых циклах измельчения.....	231
<i>Ниценко А. В., Требухов С. А., Касымжанова А. К., Шендяпин А. С.</i> Определение коэффициента диффузии мышьяка при пониженном давлении.....	245
<i>Метакса Г.П., Буктуков Н.С.</i> Вулкан Йеллоустон. Научные мифы и реальность.....	252

**Медицина**

<i>Рахимов К.Д., Адекенов С.М.</i> Фармакологическое влияние новых природных препаратов в комбинации с цитостатиками на рост лекарственно резистентных метастазов.....	257
<i>Рахимов К.Д.</i> Индуцирование лекарственной резистентности метастазов перевиваемых опухолей в условиях доклиники.....	262

**Аграрные науки**

<i>Аубакиров Х.А., Баймуханов Д.А., Рахманов С.С.</i> Особенности распространения мастей в популяции лошадей, разводимых в крестьянском хозяйстве «Бапыш-Сейсенбай» Жамбылской области.....	268
<i>Асембаева Э.К., Сейдахметова З.Ж., Велямов Т.М., Лесова Ж.Т., Нурмуханбетова Д.Е.</i> Функциональные пищевые продукты. Кисломолочные продукты из верблюжьего молока.....	275

**Общественные науки**

<i>Пилипчук Я.В.</i> Падение Моголистана и уйгурских государств в XVII-XVIII вв.....	285
<i>Есенбекова А.Б.</i> К проблеме устойчивого развития экономики и ее зависимости от глобального изменения климата.....	302
<i>Жакипов Б. М.</i> Анализ тенденций развития выставочной деятельности за рубежом.....	309
<i>Насимов М.О.</i> Политический менеджмент: понятие, структура и основные виды.....	316
<i>Панзабекова А.Ж., Турабаев Г.К.</i> Стимулирование труда в реальном секторе экономики: принципы и подходы.....	324
<i>Сейтахметова Н.Л., Жандосова Ш.М., Смагулов К.Е.</i> Политический аспект проблемы религиозного экстремизма.....	332

## CONTENT

**Astrophysics**

- Shukirgaliyev B.T., Panamarev T.P., Naurzbaeva A.Zh., Kalambay M.T., Makukov M.A., Vilkoviskij E.Y., Omarov Ch.T., Berczik P.P., Just A., Spurzem R.* Effect of gas accretion disc profile on orbital parameters of the accreted stars... 5  
*Zhantayev Zh.Sh., Kuratov K.S., Seytimbetov A.M., Mailybayev A.T., Alimgazinova N.Sh., Manapbayeva A.B., Kuratova A.K., Iztleuov N.T.* Two-matrix photometer control system..... 14

**Physics**

- Burtebayev N., Kerimkulov Zh.K., Mukhamejanov Y.S., Alimov D.K., Demyanova A.S., Danilov A.N.* Study of scattering of alpha particles from  $^{11}\text{B}$  nuclei at 50 and 65 mev.....20  
*Omar Zh., Takibayev N.Zh., Kurmangaliyeva V.O.* Phonon-phonon interaction in the crystal lattice of neutron star..... 26

**Chemistry**

- Poleshchuk O. Kh., Fateev A. V., Adyrbekova G.M., Ermakhanov M. N., Saidakhmetov P.A.* Analysis of the chemical bond in the metallocene using density functional theory.....34  
*Malyshev V.P., Zubrina Y.S., Makasheva A.M.* Interconnection of heat and mechanical energy in the destruction of materials..... 42

**Earth sciences**

- Bitimbayev M.Z., Morozov Y.P., Khamidullin I.H.* Study of gold accumulation regularities in closed grinding cycles..... 50  
*Bitimbayev M.Z., Shemyakin V.S., Skopov S.V.* X-ray radiometric enrichment of copper and copper zinc ores of Kazakhstan..... 55  
*Nitsenko A. V., Trebukhov S. A., Kasymzhanova A. K., Shendypin A. S.* Determination of arsenic diffusion coefficient under reduced pressure..... 63

**Social sciences**

- Kurmanov N., Rakhimbekova A., Baktymbet A., Makhatova A.* Development of innovative activity in small and medium enterprises in Kazakhstan..... 70  
*Kolbayev M.K., Nyurlikhina G.B., Tyurabayev G.K.* Venture financing of small innovative entrepreneurship..... 80

\* \* \*

**Astrophysics**

- Shukirgaliyev B.T., Panamarev T.P., Naurzbaeva A.Zh., Kalambay M.T., Berczik P.P., Just A., Spurzem R., Makukov M.A., Vilkoviskij E.Y., Omarov Ch.T.* Effect of gas accretion disc profile on orbital parameters of the accreted stars..... 87  
*Zhantayev Zh.Sh., Kuratov K.S., Seytimbetov A.M., Mailybayev A.T., Alimgazinova N.Sh., Manapbayeva A.B., Kuratova A.K., Iztleuov N.T.* Two-matrix photometer control system..... 96

**Physics**

- Burtebayev N., Kerimkulov Zh.K., Mukhamejanov Y.S., Alimov D.K., Demyanova A.S., Danilov A.N.* Study of scattering of alpha particles from  $^{11}\text{B}$  nuclei at 50 and 65 mev.....102  
*Boos E.G., Temiraliyev T., Izbasarov M., Samoilov V.V., Fedosimova A.I.* Analysis of events structure in antiproton-Proton annihilation reaction and reaction of proton and antiproton recharging at 22.4 GeV/c..... 108  
*Betekbayev A.A., Kalygulov D.A., Skakov D.M., Mukashev B.N.* Photovoltaic conversion of solar energy: state and perspectives of KAZPV project..... 113

**Technical sciences**

- Bakranova D.I., Kukushkin S.A., Beisembetov I.K., Osipov A.V., Nussupov K.Kh., Beisenkhanov N.B., Kenzhaliev B.K., Mit' K.A.* The structure of SiC epitaxial films, synthesized by substitution of atoms.....118  
*Mussabekov N.R., Ibraev A.K., Adilbekov M.J.* On the issues of development the hybrid control system by technological process on the example of the control heat exchange processes.....125  
*Dairabay D. D., Golubev V.G., Balabekov O.S., Brener A.M.* Peculiarities of formation of the cluster dispersions at a high concentration of nuclides..... 132  
*Genbach A.A., Jamankulova N.O.* Study of heat and mass transfer in capillary-porous cooling systems of a new class of energy thermal installations.....139  
*Mashekov S.A., Absadykov B.N., Alimkulov M.M.* Case history of tracks in CIS countries and their application in developing interstate standard ..... 146  
*Teltayev B.B., Aitbayev K.A., Ablaliev S.A.* Impact of underground collector on stress strain behaviour of pavement structure..... 162  
*Bahtaev Sh.A., Bochkareva G.V., Musapirova G.D., Avhadieva F.R.* Method for determining the radius of curvature of the discharge electrodes surface.....173

**Mechanics**

- Dzholdasbekov S.W., Ibraev S.M., Sakenova A.M., Imanbaeva N.S., Nurmaganbetova A.T.* Design of hoisting bar mechanism with *Apm winmachine* computer system..... 180

**Chemistry**

- Fazylov S.D., Zhivotova T.S., Nurkenov O.A., Abdykalykov M.A., Satpaeva Zh.B., Mukashev A.B., Zhakupova A.N., Muldakhmetov M.Z.* Development of optimal parameters for production of fuel briquettes on the basis of the coal screening leftovers and coal slurries.....186  
*Malyshev V.P., Zubrina Y.S., Makasheva A.M.* Interconnection of heat and mechanical energy in the destruction of materials ..... 193

<i>Aidarova S., Tleuova A., Issayeva A., Sharipova A., Grigoriev D., Miller R.</i> Application of the pickering emulsion for encapsulation of hydrophobic agents.....	200
<i>Mamyrbekova A., Bayeshov A.B., Mamyrbekova A.</i> Electrochemical behaviour of sulphur in various environments at polarization by non-stationary currents.....	209
<i>Konurbaev A.E., Baeshov A.B.</i> Electrochemical method for producing of zinc sulphide by using sulfur- graphite composite electrode.....	214
<i>Baeshov A.B., Konurbaev A.E., Adaybekova A.A., Baeshova A.K.</i> Joint restoration of zinc and sulfite ions on glass graphite electrodes.....	222
<b>Earth Sciences</b>	
<i>Bitimbayev M.Z., Morozov Y.P., Khamidullin I.H.</i> Study of gold accumulation regularities in closed grinding cycles....	231
<i>Nitsenko A. V., Trebukhov S. A., Kasymzhanova A. K., Shendyapin A. S.</i> Determination of arsenic diffusion coefficient under reduced pressure.....	245
<i>Metaksa G.P., Buktukov N.S.</i> Yellowstone volcano. Scientific myths and reality.....	252
<b>Medicine</b>	
<i>Rakhimov K.D., Adekenov S.M.</i> Pharmacological effect of new natural drugs in combination with cytostatics on the growth of drug-resistant metastases.....	257
<i>Rakhimov K.D.</i> The induction of drug resistance metastasis of transplantable tumors in preclinical conditions.....	262
<b>Agricultural sciences</b>	
<i>Aubakirov Kh.A., Baimukhanov D.A., Rachmanov S.S.</i> Peculiarities of color types dispersion in population of horses bred at the farm «Bapysh-Seisenbay» IN Zhambyl region.....	268
<i>Asembaeva E.K., Seydakhmetova Z.Zh., Velyamov T.M., Lesova Zh.T., Nurmuhambetova D.E.</i> Functional foods. Fermented dairy products from camel milk.....	275
<b>Social Sciences</b>	
<i>Pylycphuk Ya.V.</i> Fall of Mogolistan and Uighur states in XVII-XVIII centuries.....	285
<i>Esenbekova A.B.</i> To the problems of the sustainable development of the economy and its dependence on global climate change.....	302
<i>Zhakupov B.</i> Analysis of trends exhibition activities abroad.....	309
<i>Nassimov M.O.</i> Political management: concept, structure and main types.....	316
<i>Panzabekov A.Zh., Tyurabayev G.K.</i> Stimulation of labor in the real sector of the economy: principles and approaches..	324
<i>Seitakhmetova N.L., Zhandossova Sh.M., Smagulov K.E.</i> Political aspect of problem of religious extremism	
<i>Seitakhmetova N.L., Zhandossova Sh.M., Smagulov K.E.</i> Political aspect of problem of religious extremism.....	332



---

---

**Publication Ethics and Publication Malpractice  
in the journals of the National Academy of Sciences of the Republic of Kazakhstan**

For information on Ethics in publishing and Ethical guidelines for journal publication see <http://www.elsevier.com/publishingethics> and <http://www.elsevier.com/journal-authors/ethics>.

Submission of an article to the National Academy of Sciences of the Republic of Kazakhstan implies that the work described has not been published previously (except in the form of an abstract or as part of a published lecture or academic thesis or as an electronic preprint, see <http://www.elsevier.com/postingpolicy>), that it is not under consideration for publication elsewhere, that its publication is approved by all authors and tacitly or explicitly by the responsible authorities where the work was carried out, and that, if accepted, it will not be published elsewhere in the same form, in English or in any other language, including electronically without the written consent of the copyright-holder. In particular, translations into English of papers already published in another language are not accepted.

No other forms of scientific misconduct are allowed, such as plagiarism, falsification, fraudulent data, incorrect interpretation of other works, incorrect citations, etc. The National Academy of Sciences of the Republic of Kazakhstan follows the Code of Conduct of the Committee on Publication Ethics (COPE), and follows the COPE Flowcharts for Resolving Cases of Suspected Misconduct ([http://publicationethics.org/files/u2/New\\_Code.pdf](http://publicationethics.org/files/u2/New_Code.pdf)). To verify originality, your article may be checked by the originality detection service Cross Check <http://www.elsevier.com/editors/plagdetect>.

The authors are obliged to participate in peer review process and be ready to provide corrections, clarifications, retractions and apologies when needed. All authors of a paper should have significantly contributed to the research.

The reviewers should provide objective judgments and should point out relevant published works which are not yet cited. Reviewed articles should be treated confidentially. The reviewers will be chosen in such a way that there is no conflict of interests with respect to the research, the authors and/or the research funders.

The editors have complete responsibility and authority to reject or accept a paper, and they will only accept a paper when reasonably certain. They will preserve anonymity of reviewers and promote publication of corrections, clarifications, retractions and apologies when needed. The acceptance of a paper automatically implies the copyright transfer to the National Academy of sciences of the Republic of Kazakhstan.

The Editorial Board of the National Academy of sciences of the Republic of Kazakhstan will monitor and safeguard publishing ethics.

Правила оформления статьи для публикации в журнале смотреть на сайте:

[www.nauka-nanrk.kz](http://www.nauka-nanrk.kz)

**ISSN 2518-1483 (Online), ISSN 2224-5227 (Print)**

<http://www.reports-science.kz/index.php/ru/>

Редакторы *М. С. Ахметова, Д. С. Аленов, Т.А. Апендиев*  
Верстка на компьютере *А.М. Кульгинбаевой*

Подписано в печать 10.10.2016.  
Формат 60x881/8. Бумага офсетная. Печать – ризограф.  
п.л. Тираж 2000. Заказ 5.

---

---

*Национальная академия наук РК*  
*050010, Алматы, ул. Шевченко, 28, т. 272-13-18, 272-13-19*